

AUKEY

User Manual SoundTank Wireless Speaker

AUKEY International Ltd.
www.aukey.com | support@aukey.com
No.102, Building P09, Electronics Trade Center
Huanan City, Pinghu Town, Longgang District
Shenzhen, Guangdong, 518111, CN



Contents

English01-04
Deutsch05-08
Français09-12
Español13-16
Italiano17-20
日本語21-24

Thank you for purchasing the AUKEY SK-M12 SoundTank Wireless Speaker. Please read this user manual carefully and keep it in a safe place for future reference. If you need any assistance, please contact our support team with your product model number and Amazon order number.

- Package Contents**
SoundTank Wireless Speaker
3.5mm Audio Cable
User Manual
Micro-USB Cable
Reset pin
Warranty Card

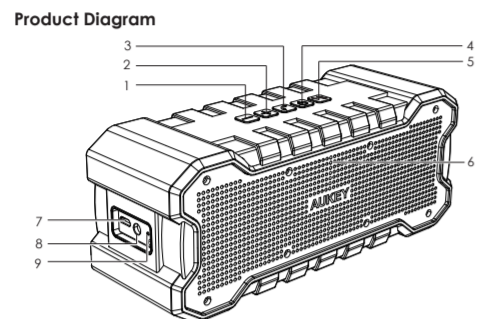

1. Volume Down
2. Volume Up
3. Call Button
4. Power Button
5. Multi-function Button
6. LED Indicator
7. Micro-USB Charging Port
8. Aux in
9. Reset

Charging

Please fully charge the SoundTank before first use. Connect your SK-M12 to a USB power source with the included Micro-USB cable to charge.

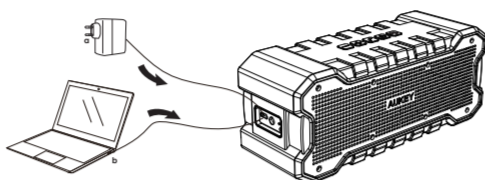

Power On/Off

To power on, short press the Power Button. To power off, long press the Power Button for 3s or until the LED indicator turns off.

Pairing

- Long press the Power Button until the LED indicator starts to flash blue quickly
- Activate the pairing function on your phone or other compatible devices and select "AUKEY SK-M12"
- If a code or pin is required for pairing, please enter "0000"
- When successfully paired, the LED indicator will stay blue

Notes

- SK-M12 will automatically shut down after 10 minutes in pairing mode if no devices are paired
- If your paired device is switched off or disconnected, the SK-M12 will automatically shut down after 5 minutes

Function	How to
Reset	When powered on, insert the Reset pin into the Reset port
Cancel Pairing	When connected, short press Power Button once
Answer/Find a Call	Short press Call Button
Adjust Volume	Short press Volume Up/Down Buttons
Next Track	Next Track - Press Multi-function Button twice quickly
Switch Track	Previous Track - Long press Multi-function Button
Pause/Resume	Short press Multi-function Button once

LED Indicator	Status
Rapidly Blinking Blue	Pairing Mode
Blue LED On	Connected
Rapidly Blinking Red	Low Battery
Red LED Off	Fully Charged

Specifications

Model Number	SK-M12
Technology	V4.1, A2DP, AVRCP, HSP, HFP
Wireless Range	≤ 33' (10m)
IP Rating	IPX7
Play Time	30 Hours
Standby Time	Up to 150 Hours
Charging Time	~6 Hours
Power Input	DC 5V
Battery Type	Rechargeable Li-Polymer (2600mAh)

- Caution**
- Please avoid prolonged exposure to extreme heat

Warranty & Customer Support

For questions, assistance, support, or warranty claims, please contact us at the address below that corresponds with your region. Please include your Amazon order number and product model number.

Amazon US orders: support@aukey.com
Amazon EU orders: support.eu@aukey.com
Amazon CA orders: support.ca@aukey.com
Amazon JP orders: support.jp@aukey.com

*Please note, AUKEY can only provide after sales service for products purchased directly from AUKEY. If you have purchased from a different seller, please contact them directly for service or warranty issues.

Vielen Dank für Ihren Kauf von AUKEY SK-M12 SoundTank Drahtloser Lautsprecher. Lesen Sie bitte diese Bedienungsanleitung sorgfältig durch und bewahren im sicheren Platz für zukünftige Referenzen auf. Sollten Sie jegliche Unterstützung brauchen, kontaktieren Sie bitte unsere Support-Team mit Ihre Produktmodellnummer und Amazon-Bestellnummer.

- Lieferumfang**
SoundTank Drahtloser Lautsprecher
3.5mm Audiokabel
Bedienungsanleitung
Micro-USB-Kabel
Zurücksetzen-Pin
Garantiekarte

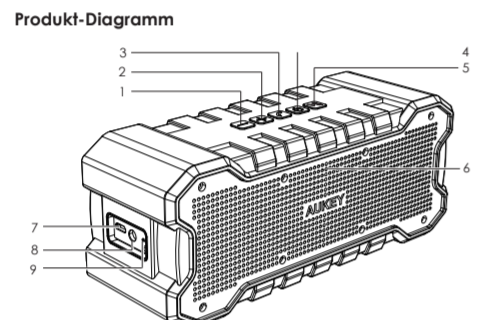

1. Lautstärke Down
2. Lautstärke Up
3. Anruf-Taste
4. Power-Taste
5. Multifunktions-Taste
6. LED-Anzeige
7. Micro-USB-Ladeport
8. Aux-In
9. Zurücksetzen

Aufladen

Laden Sie bitte das SoundTank vor dem Gebrauch vollständig auf. Zum Aufladen, schließen Sie SK-M12 an eine Stromquelle mithilfe von mitgeliefertem Micro-USB-Kabel an.

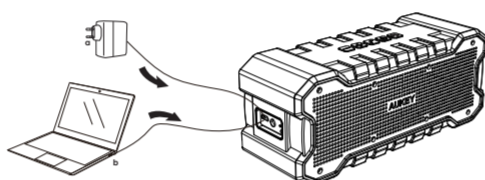

Ein/Ausschalten

Zum Einschalten, drücken die Power-Taste kurz. Zum Ausschalten, halten die Power-Taste für 3 Sekunden lang gedrückt, oder bis die LED-Anzeige erlischt.

Kopplung

- Halten die Power-Taste lang gedrückt, bis die LED-Anzeige blau schnell blinken zu starten
- Aktivieren die Kopplung-Funktion von Ihrem Handy oder anderen kompatiblen Geräten und wählen "AUKEY SK-M12" aus
- Wenn ein Code oder Pin für Kopplung erforderlich ist, bitte geben Sie "0000" ein
- Wenn erfolgreich gekoppelt, wird die LED-Anzeige blau stetig leuchten

Hinweise

- Das SK-M12 wird sich nach 10 Minuten im Kopplung-Modus automatisch ausschalten, wenn keine Geräte gekoppelt sind
- Wenn Ihr gekoppelter Gerät ausgeschaltet oder getrennt ist, wird das SK-M12 sich nach 5 Minuten automatisch ausschalten

Function

Function	How-to
Zurücksetzen	Beim Ausschalten, stecken das Zurücksetzen-Pin in den Zurücksetzen-Port
Kopplung stornieren	Wenn gekoppelt, drücken die Power-Taste einmal kurz
Anruf beantworten/abenden	Drücken des Anruf-Taste kurz
Lautstärke einstellen	Drücken die Lautstärke Up/Down-Tasten kurz
Titel umschalten	Nächster Titel - Drücken die Multifunktions-Taste zweimal schnell
Pause/Fortsetzen	Vorheriger Titel - Drücken die Multifunktions-Taste lang
	Drücken die Multifunktions-Taste einmal kurz

LED-Anzeige	Status
Blau schnell blinken	Kopplungs-Modus
Blau LED Ein	Gekoppelt
Rot schnell blinken	Niedriger Akkustand
Rote LED Aus	Vollständig aufgeladen

Spezifikationen

Modellnummer	SK-M12
Technologie	V4.1, A2DP, AVRCP, HSP, HFP
Drahtlose Reichweite	≤ 33' (10m)
IP-Rating	IPX7
Spieldauer	30 Stunden
Standby-Zeit	Bis zu 150 Stunden
Ladedauer	~6 Stunden
Stromeingang	DC 5V
Akku-Typ	Wiederaufladbares Li-Polymer (2600mAh)

- Bitte vermeiden Sie eine längere Exposition gegenüber extremer Hitze

Vorsicht

- Längere Exposition in extremer Hitze zu vermeiden

Garantie & Kundendienst

Für Fragen, Hilfen, Unterstützungen oder Garantieansprüche, kontaktieren Sie bitte uns per die folgende E-Mail-Adresse. Bitte geben Sie uns dabei Ihre Produktmodellnummer und Amazon-Bestellnummer.

Amazon EU Bestellungen: support.eu@aukey.com

*Achten Sie bitte darauf, dass AUKEY nur Kundendienst nach Verkauf für die Produkte anbieten kann, die direkt von AUKEY verkauft werden. Wenn Sie von anderen Verkäufern gekauft haben, kontaktieren Sie mit dem direkt für Dienst oder Garantieansprüche.

Merci d'avoir acheté le AUKEY SK-M12 SoundTank Haut-parleur Sans Fil. Veuillez lire attentivement ce mode d'emploi et le garder dans une place sûre pour référence future. Si vous avez besoin des aides, veuillez contacter notre équipe de service client avec le numéro de modèle du produit et le numéro de commande Amazon.

- Contenu de l'emballage**
SoundTank Haut-parleur Sans Fil
Câble Audio 3.5mm
Mode d'Emploi
Câble Micro-USB
Épingle de Réinitialisation
Carte de Garantie

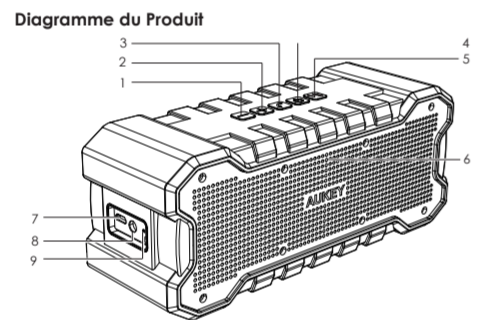

1. Volume Bas
2. Volume Haut
3. Bouton d'Appel
4. Bouton d'Alimentation
5. Bouton Multifonctionnel
6. Indicateur LED
7. Port de Charge Micro-USB
8. Aux-In
9. Réinitialisation

Charge

Veuillez recharger complètement le SoundTank avant la première fois d'utilisation. Connectez votre SK-M12 à une source d'alimentation USB avec le câble Micro-USB inclus pour charger.

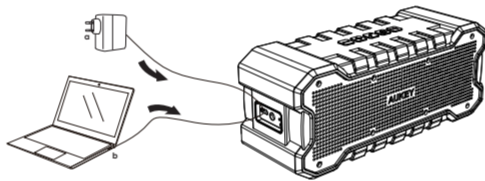

Allumer / Éteindre

Pour allumer, appuyez brièvement sur le bouton d'Alimentation. Pour éteindre, appuyez longuement sur le bouton d'Alimentation pendant 3 secondes ou jusqu'à ce que l'indicateur LED s'éteigne.

Appairage

- Appuyez longuement sur le bouton d'Alimentation jusqu'à ce que l'indicateur LED commence à clignoter rapidement en bleu
- Activez la fonction d'appairage sur votre téléphone ou sur d'autres dispositifs compatibles et sélectionnez "AUKEY SK-M12"
- Si un code ou pin est nécessaire pour l'appairage, veuillez entrer "0000"
- Lorsqu'il est appairé avec succès, l'indicateur LED va rester en bleu

Notes

- Le SK-M12 s'éteindra automatiquement après 10 minutes en mode d'appairage si aucun appareil n'est appairé

- Si votre appareil appairé est éteint ou déconnecté, le SK-M12 s'éteindra automatiquement après 5 minutes

Fonction

Fonction	Comment
Réinitialisation	Lorsque l'appareil est allumé, insérez l'épingle de Réinitialisation dans le port de Réinitialisation
Annuler l'appairage	Une fois connecté, appuyez brièvement sur le Bouton d'Alimentation une fois
Répondre / Terminer un appel	Appuyez brièvement sur le Bouton d'Appel
Régler le volume	Appuyez brièvement sur le Bouton de Volume Haut / Bouton de Volume Bas
Commuter piste	Piste Suivante - Appuyez rapidement deux fois sur le Bouton Multifonctionnel
Pause / Reprise	Piste Précédente - Appuyez longuement sur le Bouton Multifonctionnel
	Appuyez brièvement sur le Bouton Multifonctionnel une fois

Indicateur LED	État
Lumière bleue clignote rapidement	Mode d'appairage
LED Bleue s'allume	Connecté
Lumière rouge clignote rapidement	Batterie faible
LED rouge s'éteint	Complètement chargé

- Bitte vermeiden Sie eine längere Exposition gegenüber extremer Hitze

Spécifications

Numéro du Modèle	SK-M12
Technologie	V4.1, A2DP, AVRCP, HSP, HFP
Portée sans fil	≤ 33' (10m)
Niveau IP	IPX7
Temps de Travail	30 Heures
Temps de Veille	Jusqu'à 150 Heures
Temps de Charge	~6 Heures
Entrée de Puissance	DC 5V
Type de Batterie	Rechargeable Li-Polymère (2600mAh)

Attention

- Veuillez éviter de l'exposition prolongée à une chaleur extrême

Garantie & Service Client

Pour des questions, assistances, soutiens et demandes de garanties, veuillez nous contacter à l'adresse ci-dessous qui correspond à votre région. Veuillez inclure votre numéro de commande Amazon et le numéro de modèle du produit.

Amazon EU commandes: support.eu@aukey.com

*Veuillez noter que, AUKEY ne peut fournir le service après-vente que pour les produits achetés directement chez AUKEY. Si vous avez acheté des produits auprès d'un vendeur différent, veuillez le contacter pour tous services ou questions de garantie.

Gracias por comprar AUKEY SK-M12 SoundTank Altavoz inalámbrico. Por favor, lea atentamente el manual usuario y guárdelo en un sitio seguro para futuras consultas. Si necesita cualquier ayuda, póngase en contacto con nuestro equipo de servicio con su número de modelo del producto y su número de orden de Amazon.

- Contenido del Paquete**
SoundTank Altavoz inalámbrico
Cable de Audio de 3.5mm
Manual Usuario
Cable Micro-USB
Pin de Reinicio
Tarjeta de Garantía

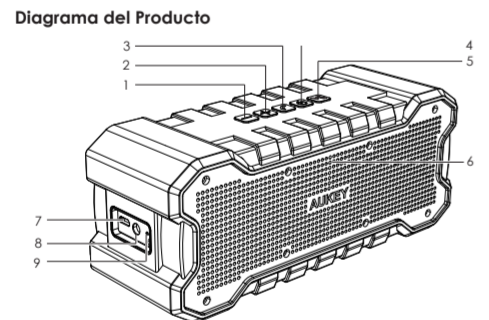

1. Volumen Down
2. Volumen Up
3. Botón de Llamada
4. Botón de Encendido
5. Botón Multifunción
6. Indicador LED
7. Puerto de Carga Micro-USB
8. Entrada Aux
9. Reinicio

Carga

Por favor, cargue completamente el SoundTank antes de usarlo por primera vez. Conecte su SK-M12 a una fuente de alimentación USB mediante el cable Micro-USB incluido para la carga.

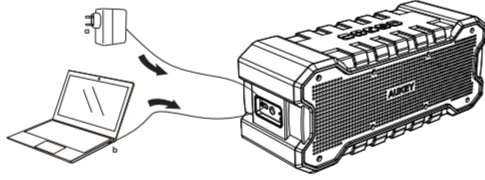

Encender / Apagar

Para encender, pulse brevemente el botón de Encendido. Para apagar, Mantenga pulsado el botón de Encendido durante 3 segundos o hasta que el indicador LED se apague.

Emparejamiento

- Mantenga pulsado el botón de Encendido hasta que el indicador LED empiece a parpadear rápidamente en azul
- Active la función de emparejamiento en su teléfono u otros dispositivos compatibles y seleccione "AUKEY SK-M12"
- Si se requiere un código o pin para el emparejamiento, por favor, introduzca "0000"
- Cuando se emparejan correctamente, el indicador LED permanecerá azul

Notes

- El SK-M12 se apagará automáticamente después de 10 minutos en el modo de emparejamiento si no hay dispositivos emparejados

- Si el dispositivo emparejado está apagado o desconectado, el SK-M12 se apagará automáticamente después de 5 minutos

Función

Función	Cómo operar
Reiniciar	Al encender, inserte el pin de Reinicio en el puerto de Reinicio
Cancelar el Emparejamiento	Cuando está conectado, pulse brevemente el botón de Encendido una vez
Contestar / Finalizar una Llamada	Pulse brevemente el Botón de Llamada
Ajustar Volumen	Pulse brevemente los Botones de Volumen Ab / Down
Cambiar de Pista	Pista Siguiente - Pulse dos veces el Botón Multifunción rápidamente
Pausar / Reanudador	Pista Anterior - Mantenga pulsado el Botón Multifunción
	Pulse brevemente el Botón Multifunción una vez

Indicador LED	Estado
Azul Parpadea Rápidamente	Modo de Emparejamiento
LED Azul Encendido	Conectado
Ropa Parpadea Rápidamente	Batería Baja
LED Ropa Apagado	Completamente Cargado

- Bitte vermeiden Sie eine längere Exposition gegenüber extremer Hitze

Especificaciones

Número de Modelo	SK-M12
Tecnología	V4.1, A2DP, AVRCP, HSP, HFP
Rango Inalámbrico	≤ 33' (10m)
Clasificación IP	IPX7
Tempo de Reproducción	30 Horas
Tempo de Espera	Hasta 150 Horas
Tempo de Carga	~6 Horas
Entrada de Alimentación	DC 5V
Tipo de Batería	Litio-Polímero Recargable (2600mAh)

Precaución

- Por favor, evite la exposición prolongada al calor extremo

Garantía & Soporte al Cliente

Para preguntas, asistencia, apoyo o reclamaciones de garantía, por favor póngase en contacto con nosotros en la siguiente dirección que se corresponde con su región. Por favor, incluya su número de orden de Amazon y su número de modelo del producto.

Amazon EU pedidos: support.eu@aukey.com

*Por favor, tenga en cuenta que AUKEY sólo puede ofrecer servicio postventa a los productos comprados directamente de AUKEY. Si usted ha comprado del vendedor diferente, por favor póngase en contacto con ellos directamente sobre la garantía o los problemas de servicio.

Grâce per acquiescere l'AUKEY SK-M12 SoundTank Altoparlante Wireless. Si prega di leggere attentamente il manuale d'uso e di conservarlo in un luogo sicuro per un riferimento futuro. In caso di qualsiasi assistenza, si prega di contattare il nostro gruppo di supporto, munito del numero di modello del suo prodotto e del numero d'ordine di Amazon.

- Contenuti del Pacco**
SoundTank Altoparlante Wireless
3.5mm Cavo d'Audio
Manuale d'Uso
Cavo Micro-USB
Ago di Reset
Certificato di Garanzia

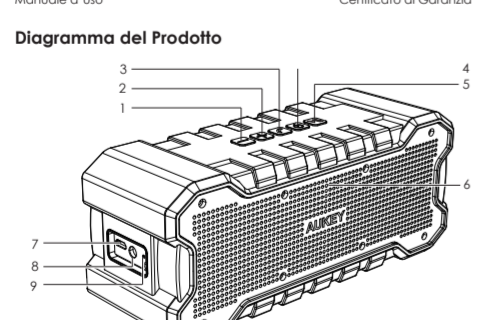

1. Volume Giù
2. Volume Su
3. Pulsante di Chiamata
4. Pulsante di Accensione
5. Pulsante di Multifunzione
6. Indicatore LED
7. Micro-USB Porta di Carica
8. Aux In
9. Reset

Carica

Si prega di caricare completamente il SoundTank prima del primo uso. Collegare il suo SK-M12 ad un'alimentazione USB con il cavo Micro-USB incluso per la carica.

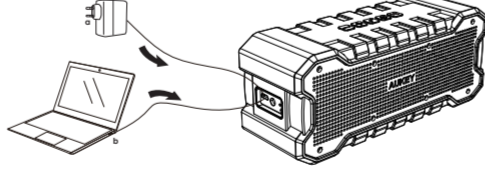

Acceso / Spento

Per l'accensione, premere brevemente il Pulsante d'Accensione. Per lo spegnimento, premere a lungo il Pulsante d'Accensione per 3 secondi o finché l'indicatore LED si spegne.

Appaiamento

- Premere a lungo il Pulsante d'Accensione finché l'indicatore LED inizia a lampeggiare velocemente in blu
- Attivare la funzione d'appaiamento sul suo telefono o altri dispositivi compatibili e scegliere "AUKEY SK-M12"
- Se è richiesto un codice o un pin per l'appaiamento, si prega di inserire "0000"
- Quando è appaiato con successo, l'indicatore LED rimane in blu

Nota

- Il SK-M12 si spegne automaticamente dopo 10 minuti in modalità d'appaiamento se nessun dispositivo viene appaiato

- Se il suo dispositivo appaiato è spento o scollegato, il SK-M12 si spegne automaticamente dopo 5 minuti

Funzione

Funzione	Come
Reset	Quando è acceso, inserire l'Ago di Reset nella porta di Reset
Cancelare l'Appaiamento	Quando è collegato, premere brevemente una volta il Pulsante di Accensione
Rispondere / Terminare una Chiamata	Premere brevemente il Pulsante di Chiamata
Regolare il Volume	Premere brevemente il Pulsante di Volume Su / Down
Cambiare la Traccia	Traccia Successiva - Premere velocemente due volte il Pulsante di Multifunzione
Pausa / Ripresa	Traccia Precedente - Premere a lungo il Pulsante di Multifunzione
	Premere brevemente una volta il Pulsante di Multifunzione

Indicatore LED	Stati
Lamppeggio Velocemente in Blu	Modalità d'Appaiamento
LED Blu Acceso	Collegato
Lamppeggio Velocemente il Rosso	Batteria Scarica
LED Rosso Spento	Caricato Completamente

- Bitte vermeiden Sie eine längere Exposition gegenüber extremer Hitze

Specificazioni

Numero del Modello	SK-M12
Tecnologia	V4.1, A2DP, AVRCP, HSP, HFP
Gama Wireless	≤ 33' (10m)
Livello di Impermeabilità	IPX7
Tempo d'Operazione	30 Ore
Tempo di Standby	Fino a 150 Ore
Tempo di Carica	~6 Ore
Potenza di Ingresso	DC 5V
Tipo di Batteria	Ricaricabile Li-Polymer (2600mAh)

Precauzione

- Si prega di evitare l'esposizione prolungata al calore estremo

Garanzia & Assistenza ai Clienti

Per domande, assistenza, supporto o richieste di garanzia, si prega di contattarci al seguente indirizzo che corrisponde alla Sua regione. Si prega di inserire il suo numero d'ordine di Amazon e il modello del prodotto.

Ordini di Amazon EU: support.eu@aukey.com

*Si prega di notare che AUKEY può offrire solo servizio post-vendita per i prodotti acquistati direttamente da AUKEY. Se ha acquistato da un venditore diverso, si prega di contattarlo direttamente per problemi di servizio o di garanzia.